

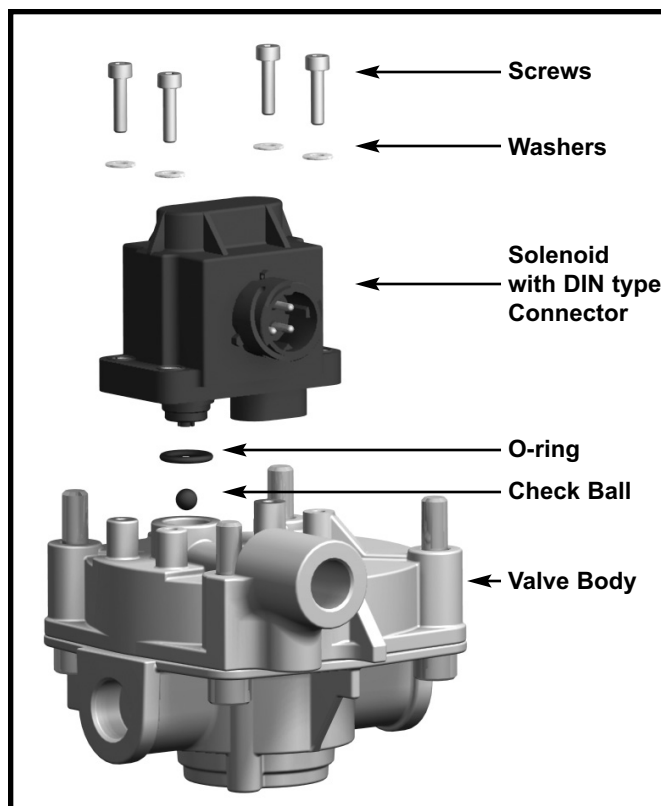

## KIT#AQ40525 - INSTALLATION INSTRUCTIONS (12 volt Design)

L31141 - Rev. 8/10

1. Remove valve from reservoir or frame member and plug all open ports to prevent contamination.
2. Clean the valve surface in the area of the solenoid with compressed air to remove loose and lightly attached deposits.
3. Remove the four screws from the solenoid and discard. Remove the solenoid from the valve assembly carefully. Make sure no dirt or other contamination enter the valve through the solenoid port.
4. Clean the mounting surface and O-Ring bore. Make sure no materials or cleaning fluids enter the exposed holes.
5. Replace the check ball with the new ball provided in the kit. Do not lubricate the check ball prior to installation.
6. Install the O-Ring (provided) onto the new solenoid. Do not lubricate the O-Ring.
7. Place the solenoid onto the valve and seat the O-Ring. Release the solenoid and allow the o-ring to center.
8. Install the new screws and washers in the four mounting holes.
9. Holding the solenoid still, tighten one screw on each end of the solenoid in order to seat it. Torque each bolt to 28-36 in.lbs.
10. Remove plugs from port and reinstall valve.



### Commercial Vehicle Systems

#### Haldex Brake Products Corporation

10930 North Pomona Avenue  
Kansas City, MO 64153-1256

Phone: (816) 891-2470 / Fax: (816) 891-9447

#### Haldex Limited/Haldex Limitée

500 Pinebush Road, Unit #1  
Cambridge, ON N1T 0A5 CANADA

Phone: (519) 826-7723 / Fax: (519) 826-9497

# Haldex

## L31141 - Rev. 8/10

### JUEGO #AQ40525 – INSTRUCCIONES DE INSTALACIÓN

(Diseño de 12 voltios)

1. Retire la válvula del depósito o miembro del marco y obstruya todos los demás puertos abiertos para evitar que se contaminen.
2. Limpie con aire comprimido la superficie de la válvula en el área del solenoide para retirar los depósitos que se encuentren flojos o mal incorporados.
3. Retire los cuatro pernos del solenoide y deséchelos. Retire con cuidado el solenoide de la válvula de montaje. Asegúrese que ninguna suciedad u otro contaminante ingrese a la válvula a través del puerto del solenoide.
4. Limpie la superficie de montaje y agujero del anillo de empaque. Asegúrese que ningún material o líquido de limpieza ingrese en los agujeros que están expuestos.
5. Reemplace la bola de revisión con la nueva bola que se incluye en el juego. No lubrique la bola de revisión antes de instalarla.
6. Instale el anillo de empaque dentro del nuevo solenoide. No lubrique anillo de empaque.
7. Coloque el solenoide dentro de la válvula y asiente el anillo de empaque. Libere el solenoide y deje que el anillo de empaque se centre.
8. Instale los nuevos pernos y roldanas en los cuatro agujeros de montaje.
9. Sostenga firme el solenoide, apriete un perno en cada extremo del solenoide a fin de fijarlo. Aplique una torsión a cada perno de 28-36 pulgadas/lb.
10. Retire las obstrucciones del puerto y vuelva a instalar la válvula.

